



ABSIMA



CR3P

24GHz Radio System

CR3P 3-Channel Wheel Radio 2.4 GHz

Instruction Manual

Content

- | | |
|---|----------------------------------|
| 1. Introduction | 10. 2.4 GHz Operation Notes |
| 2. Services | 11. Each Part of the Transmitter |
| 3. The Special Symbols | 12. LCD Function Explanation |
| 4. Safety Guides | 13. Transmitter Function Notes |
| 5. AFHDS Automatic Frequency Hopping Digital System | 14. Fail Safe Function |
| 6. Battery Charging Notes | |
| 7. Transmitter Parameters | |
| 8. Receiver Parameters | |
| 9. Receiver Connectivity | |

1. Introduction

Thank you for choosing 2.4 GHz radio remote control digital products, if you are the first time to use this type of products, please read this statement carefully and strictly in accordance with the requirements of operation. You could refer to the manual if you meet any problems during the operation. Please well keep the manual after use because you might have to use it again next time. Once again, thanks for buying our products.

2. Services

If you find any problems during the operation process, please refer to the manual. If the problem still exists, you could contact our dealers to find out the way to solve.

3. The Special Symbols

Please pay attention to the following symbols if one of them are appearing. Read carefully.

4. Safety Guides



Don't drive at night, when it's bad weather such as rainy or thundering. It will interfere the transmitter signal. Thereby it will create out of control or unexpected accidents.



Before you drive, please make sure the movement of the model correspond with the direction of the joystick. If inconsistent, please adjust before driving.



You need to turn the throttle channel (ch2) and inching switch to the lowest before using. Then switch on transmitter power, finally connect the receiver.



The sequence to shutdown is that you turn off the receiver power first, and then the transmitter power. If those operations are reverse, it might lead to uncontrolled action and cause accidents.

5. AFHDS Automatic Frequency Hopping Digital System

AFHDS (Automatic Frequency Hopping Digital System), is developed for all the radio control model lovers und is patented at home. The system is specially developed for all the radio control models, that offers super active und passive anti--jamming capabilities, very low power consumption und high receiver sensitivity.

With extreme rigorous testing by engineers and studying the markets for years, AFHDS is now considered to be the one of the best systems available in the market.

Specifications:

RF range: 2.40 - 2.48356 GHz

Bandwidth: 500 Hz

Band sum: 160

RF power: less than 20 dBm

2.4 GHz system: AFHDS

Code type: GFSK

ANT length: 26 mm

RX Sensitivity: -105 dBm



The system works in between 2.400 GHz to 2.4835 GHz frequencies that have been divided into 160 frequency points. Each system uses 16 frequency points and 160 hopping frequency. By using various switching-on times, frequency hopping and different frequency points, the system can passively avoid frequency jamming.

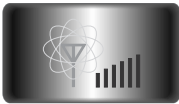

The system uses a linear spread of fine paragraph by excess antenna, which covers the entire band width of the antenna bandwidth range, greatly enhances the efficiency of the system launch and receiving sensitivity. It greatly improves system stability, and strengthens the passive anti-jamming capability of the system.



Each transmitter has its own unique ID. When the transmitter communicates with the receiver, the ID will be transmitted and saved in the receiver. The system works only when the ID is matched when the receiver power is on. This dramatically increases the ability of passive anti-jamming and enhances the total stability of the system.



The system uses low power consumption components, and the receiver chip is extremely sensitive; the system uses interval signal transmission, thereby reducing the transmission power, and increasing the operating. Comparatively this system consumes only one tenth of the normal FM system.

6. Battery Charging Notes



If your transmitter or receiver are using a nickel-cadmium, nickel-metal hydride rechargeable battery, you have to well-check before you use. If there is a lack of electricity, it could happen those phenomenon like inadequate control or out of control, is resulting an accident. So please charge immediately when the battery shows a lack of electricity.



If you are using a nickel-cadmium or nickel-metal hydride battery for recharging, please use our company dedicated charger. If the electrical current is too large, it may lead to temperature over-heated and cause fire burning accident. Please cut off the power supply immediately after recharging. Please take out the battery from the transmitter when you are not using it within a period, because the battery may damage the aircraft batteries, thus being exposed.

6.01 Transmitter Charger

- Install the battery to transmitter with correct direction and cover it.
- Connect the charger to the commercial power connector.
- Connect the charger to the transmitter connector.
- Cut off the power supply immediately after recharge completed.

7. Transmitter Parameters

Specifications:

- Channels: 3
- Model type: car/boat
- RF power: no more than 10 mW
- Modulation: GFSK
- System type: AFHDS
- Sensitivity: 1024
- Low voltage warning: yes (less than 9.5 V)
- DSC port: yes (3.5 mm)
- Charger port: yes
- Power: 12 vdc (1.5 V x8)
- Weight: 395 g
- ANT length: 26 mm
- Size: 154 x 127 x 270 mm
- Colour: black
- Certificate: CE (0678)



8. Receiver Parameters



Specifications:

- Channels: 3
- Model type: car/boat
- RF receiver sensitivity: -105 dBm
- Modulation: GFSK
- Sensitivity: 1024
- Failsafe: yes (channel 2)
- Bind port: yes (channel 3)
- Power port: yes (VCC)
- Power: 4.5 – 6.5 vdc (1.5 V x4)
- Weight: 5 g
- ANT length: 26 mm
- Size: 37.6 x 22.3 x 13 mm
- Color: black
- Certificate: CE (0678) FCC

9. Receiver Connectivity

9.01 Installation when a motor controller is used

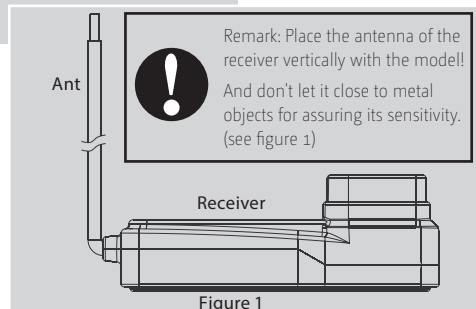
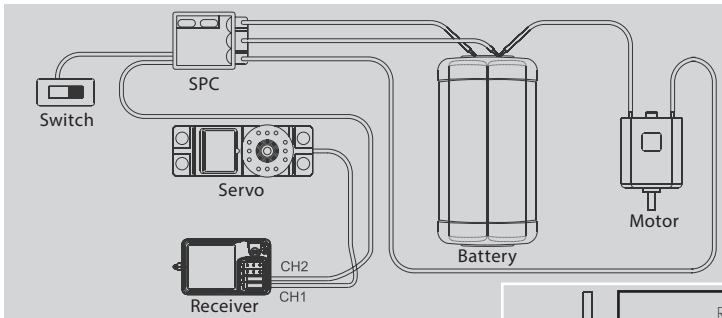
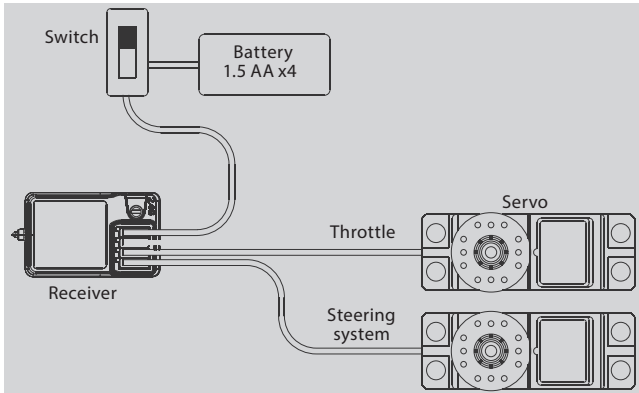

Figure 1

9.02 Installation for gas powered models



10. 2.4 GHz Operation Notes

10.01 Matching

Our products are well matched in the factory, you don't need to match by yourself. But if you are going to match the receiver with another transmitter, or you need to change a new receiver or transmitter, please follow the following steps:

- Install the battery to 2.4 GHz transmitter.
- Insert the matching line to the „BIND“ port of the receiver. (Figure 2)
- Connect the receiver battery to any VCC port of the receiver, on the same time the red LED is flashing. That means the receiver is going to the matching status.
- Press and hold the „BIND“ button on the transmitter, and switch on the power supply.
- Observe the LED of the receiver. If the LED stops flashing, the matching process was successful. (This process takes up to 5 sec.).

- Release the „BIND“ button on the transmitter, take out the match line.
- Install a servo for testing
- If the test fails, please repeat the action above.
- If the test succeeds, insert the power supply port into any VCC, match is complete. (The above ways of match is only suitable for 2.4 GHz products).

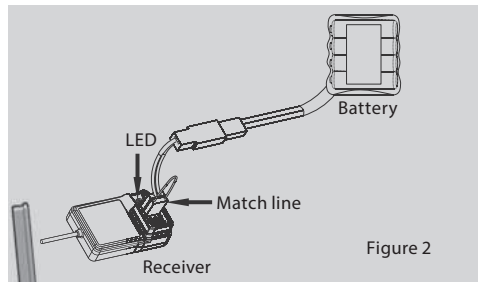

10.02 Power on

- Connect every part.
- Switch on the power supply of the transmitter.
- Connect the power supply of the receiver.
- Receive LED light solid.



1. Tx power ON

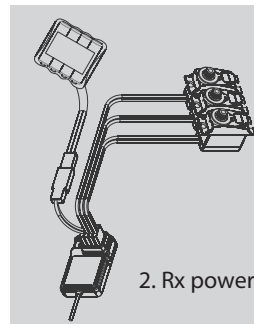

2. Rx power ON

12. LCD Function Explanation



12.01 LCD display

Button function:

Turn the ENTER button counterclockwise: Decrease the rate

Turn the ENTER button: Increase the rate

Press ENTER button: Select the menu

Press BACK button: Return to the menu

Press END button: End the programming

12.02 Opening screen

Shows current model number and user name.

Press ENTER button, the screen will be showing as following (voltage and model number).



Following screen will be showed when the voltage is lower than 6,0V.

Below 4,8V, "LOW POWER" will be blinking, simultaneously buzzer will be warning.

12.03 MODEL

Function explanation:

The radio control can be stored with ten different memories, and each memory in the radio can be setup separately to match up with different models.

Parameter specification:

The initial model No. is Model "NO. 0".

ACB is for the name of model, the initial data is "FSO".

Operation:

Switch on the transmitter and press the "OK" button to be ready for choice, then turn to the left or right to choose the model you want



from the menu. Then to press the "OK" button and enter the next menu, meanwhile "8" will flash. At last turn left or right and confirm the model (totally 10 sets of memories, 0 to 9).

Press the OK button to finish the operation after edition. Then return to menu option.

Press "BACK" button and return to the initial menu at any condition.

12.04 NAME

Function explanation:

This function allows you to assign a number to each model memory and a user name (three characters).

Parameter specification:

MODEL No: Model number

ACB: User name

Operation:

Press the "ENTER" button and turn it to select the name option.

Press the "ENTER" button once more, the first letter will be blinking. Turn the "ENTER" button to select a letter or a number.



After this, press the "END" button to to select the next letter. That can be done in the same way. After finishing the setting of three letters/ numbers, press the "ENTER" button to affirm them.

Press "BACK" to return to the opening sc

12.05 REV

Function explanation:

This function reverses the direction of the operations of servos: Steering, throttle, and channel 3.

Parameter specification:

CHANNEL: Channel number, from 1 to 3

REV: Reverse

NOR: Normal

Operation:

Press the "ENTER" button and turn to select the TRIM option. The selected function will be blinking. Select the channel by turning the "ENTER" button, and then press the "END" button (now the "REV" or "NOR" will be blinking).



Turn the "ENTER" button to select "REV" or "NOR". After this, press the "END" button to finish the setting.

The other channels can be done in the same way. After finishing the setting of the three channels, press the "ENTER" button to return to the menu screen.

Press "BACK" to return to the opening screen.

12.06 E. point

Function explanation:

Use this function when performing left and right steering angle adjustments, throttle high side/brake side amount adjustment, and channel 3 servos up side/down side operation amount adjustment during linkage setup. Used to correct the steering angle of adjusting left and right steering angles, when there is a difference in the left and right turning parameters.

Parameter specification:

CHANNEL: Channel number, from 1 to 3.

100%: Output value. Adjustment range: 0-120% (initial value is 100%).

← : Left, forward or right, back
(select by steering wheel or throttle trigger)

Operation:

Press the "ENTER" button and turn to select the TRIM option. The selected function will be blinking. Select the channel by turning the "ENTER" button, and then press the "END" button (now the icon will be blinking). Turn the "ENTER" button to adjust the rate. After this, press the "END" button to finish the setting. The rest can be done in the same way. After finishing the setting of three channels, press the "ENTER" button to return to menu screen.

Press "BACK" to return to the opening screen.



12.07 TRIM

Function explanation:

Use this function to adjust the neutral position of the steering, throttle and channel 3 servos.

Parameter specification:

CHANNEL: Channel number, from 1 to 3

R30: Steering or 3rd channel right side, adjustment range: 0 - 30 (initial value is NOO)

L30: Steering or 3rd channel left side, adjustment range: 0 - 30 (initial value is NOO)

F30: Throttle forward, adjustment range: 0 - 30 (initial value is NOO)

B30: Throttle backward, adjustment range: 0 - 30 (initial value is NOO)

Operation:

Press the "ENTER" button and turn to select the TRIM option. The selected function will be blinking.

Select the channel by turning the "ENTER" button, and then press the "END" button (now the percentage will be blinking). Turn the "ENTER" button to adjust the rate. After this, press the "END" button to finish the setting. The rest can be done in the same way. After finishing the setting of three channels, press the "ENTER" button to return to menu screen.

Press: "BACK" to return to the opening screen.



12.08 D/R

Function explanation:

By setting the dual rates function, you can limit the total travel of each individual channel.

Parameter specification:

CHANNEL: Channel number, from 1 to 3.

100%: Dual rate, when you want to increase the servo travel, turn the button to increase the rate. When you want to decrease the servo travel, turn the button to decrease the rate.

0% is no signal output, 100% is maximum signal output.

Adjustment range: 0 100% (initial value is 100%).



Operation:

Press the "ENTER" button and turn to select the D/R option. The selected function will be blinking. Select the channel by turning the "ENTER" button, and then press the "END". After this, press the "END" button to finish the setting. The rest can be done in the same way. After finishing the setting of three channels; press the "ENTER" button to return to menu screen.

Press "BACK" to return to the opening screen.

12.09 EXP

Function explanation:

This function is used to change the sensitivity of steering servo's 3 channels around the neutral position. In order to "soften" the response according to user's demand.

Parameter specification:

CHANNEL: Channel number, from 1 to 3.

100%: Steering EXP rate, when you want aggressive steering operation.

Action: Turn the "ENTER" button to increase the rate. When you want to make steering operation less aggressive, turn the button to decrease the rate.

Adjustment range: -100% 0 +100% (initial value is 100%).



Operation:

Press the "ENTER" button and turn select the EXP option. The selected function will be blinking. Select the channel by turning the "ENTER" button, and then press the "END" button. Turn the "ENTER" button to adjust the rate. After this, press the "END" button to finish the setting. The rest can be done in the same way.

After finishing the setting, press the "ENTER" button to return to menu screen.

Press "BACK" to return to the opening screen.

12.10 ABS

Function explanation:

While applying the brakes, locking them up can be easily done, which can cause your vehicle to spin out of control. This can be eliminated by pulsing the brakes, so that full control of your vehicle can be achieved at all times.

The effect is like that of an A.B.S. in a real passenger car.

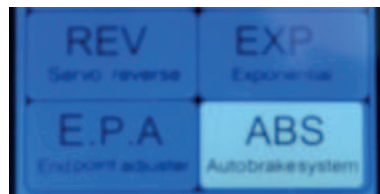

Parameter specification:

CHANNEL: It's only available in channel 2

OFF: A.B.S. function is OFF

SLW: Slow pulse

NOR: Normal pulse

FST: Fast pulse

Handy tips: This car data vary from servo to servo. The best choice is the type that is suitable for your car.

Operation:

Press the "ENTER" button and turn to select the ABS option. The selected function will be blinking. Turn the "ENTER" button to change the setting of the ABS function. There are 4 settings: OFF, SLW, NOR, FST.

Press the "ENTER" button to return to menu screen.

Press "BACK" to return to the opening screen.

13. Transmitter Function Notes

13.01 Steering control

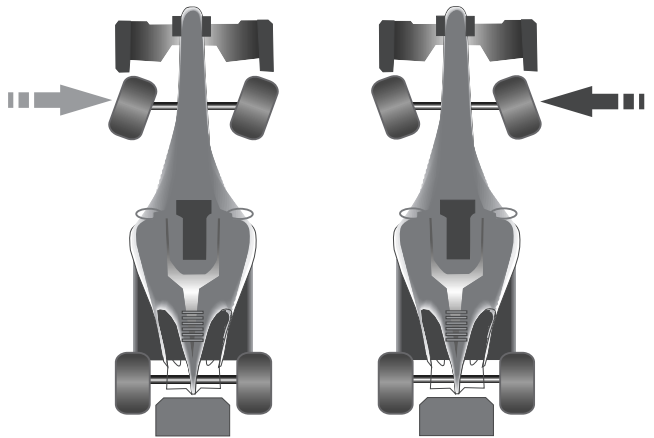

Function explanation:

This function is to control the direction. When you turn the steering wheel to the right, then the front wheels will turn to right (see the picture). When you turn the steering wheel to left, then the front wheel will turn to left (see the picture).

Operation:

Adjust the dual rate of the steering by adjusting the D/R knob.

13.02 Throttle control

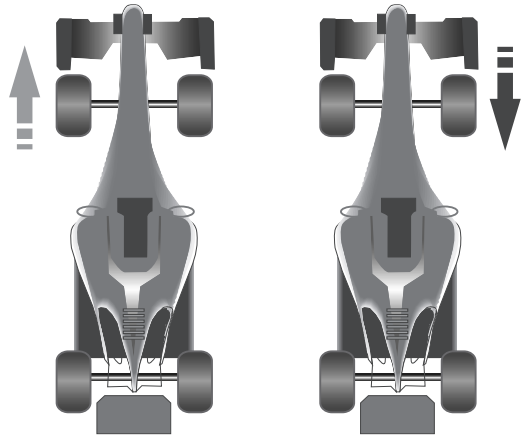

Function explanation:

This function is to control the speed. When you pull the throttle trigger back, the car will accelerate forward (see the picture).

When you push the throttle trigger, the car will put on the brakes or accelerate back (according to the different ESC), (see the picture).

Operation:

To control it by pushing and pulling back the throttle trigger after the power is on.

14. Fail Safe Function

1. Function

Fail safe aims to prevent out-of-control driving of RC car or RC boat. If the receiver is not able to receive any signal from the control to the throttle, the parameter of the throttle on the receiver will turn to a break setting.

2. Setting

- Turn on the transmitter switch.
- Turn on the receiver switch, the LED will be lighting.
- Adjust transmitter's throttle, make the car/boat to stop then keep still.
- Press the „Setting“ button on the receiver (as the picture below), the LED will start flashing and stop after about 3 seconds, which means setting is finished.

3. Testing

- Turn on the transmitter switch.
- Turn on the receiver switch.
- Turn off the transmitter switch.
- Servo of throttle will turn in to the adjusted brake setting automatically.
- Setting is successful, if above procedures are finished completely.



CR3P Radio télécommande à 3 canaux 2,4 GHz

Instructions de service

Sommaire

- | | |
|---|---|
| 1. Introduction | 10. Indications d'utilisation 2,4 GHz |
| 2. Service | 11. Composants de l'émetteur |
| 3. Symboles particuliers | 12. LCD – Explication du fonctionnement |
| 4. Consignes de sécurité | 13. Indications relatives à la fonction de l'émetteur |
| 5. AFHDS système digital automatique à sauts de fréquence | 14. La fonction sécurité intégrée |
| 6. Chargement des piles | |
| 7. Paramètres de l'émetteur | |
| 8. Paramètres du récepteur | |
| 9. Connectivité du récepteur | |

1. Introduction

Merci beaucoup d'avoir choisi une radio télécommande 2,4 GHz. Si vous utilisez un produit de ce type pour la première fois, veuillez lire attentivement ces instructions et agissez conformément aux exigences d'exploitation. Si vous rencontrez des problèmes durant l'utilisation, vous pouvez alors feuilleter ces instructions de service. Veuillez conserver ces instructions de service pour pouvoir les consulter ultérieurement. Merci encore d'avoir choisi nos produits.

2. Service

Si vous rencontrez des problèmes durant l'utilisation, consultez alors ces instructions de service. Si vous ne pouvez pas résoudre le

3. Symboles particuliers

Veuillez tenir compte des symboles suivants lorsqu'ils apparaissent dans les instructions de service et lisez-en la signification.

4. Consignes de sécurité



Ne pas utiliser la nuit ou par mauvais temps (pluie ou orage), ceci pouvant perturber le signal de l'émetteur. Vous risquez alors de perdre le contrôle et ceci peut entraîner des accidents.



Avant le aller, assurez-vous que les mouvements du modèle correspondent aux mouvements du joystick. S'ils ne correspondent pas, veuillez modifier les réglages avant le aller.



Avant l'utilisation, vous devez placer le canal du levier de gaz (ch2) et l'interrupteur à coulisse en position basse. Allumez ensuite l'émetteur puis connectez le récepteur.



Pour éteindre la télécommande, éteindre d'abord le récepteur puis ensuite l'émetteur. Si les opérations citées ci-dessus sont effectuées en ordre inverse, ceci peut entraîner des mouvements incontrôlés et causer des accidents.

5. AFHDS système digital automatique à sauts de fréquence

Le AFHDS (système digital automatique à sauts de fréquence), a été développé pour tous les passionnés de modèles réduits radio commandés et a été breveté dans son pays d'origine. Le système a été spécialement conçu pour l'ensemble des modèles réduits radio commandés, il offre des capacités d'antibrouillage super actif et

passif, une faible consommation d'énergie et une grande sensibilité de réception. Suite à des tests extrêmement rigoureux, effectués par des ingénieurs, et après des années d'études de marché, l'AFHD est considéré aujourd'hui, comme étant un des meilleurs systèmes disponible sur le marché.

Caractéristiques :

Gamme de fréquence : 2,40 - 2,48356 GHz
Largeur de bande : 500 Hz
Fréquence somme : 160
Puissance RF : moins de 20 dBm
Système 2,4 GHz : AFHDS
Modulation : GFSK
Longueur d'antenne : 26 mm
Sensibilité du récepteur : -105 dBm



Le système fonctionne dans une plage de fréquence située entre 2,400 GHz et 2,4835 GHz, qui a été divisée en 160 points de fréquence. Chaque système dispose de 16 points de fréquence et de 160 sauts de fréquence. En utilisant plusieurs temps de mise en circuit, des sauts de fréquence et des points de fréquence, le système a la capacité d'éviter de manière passive les interférences.

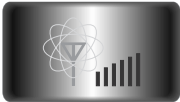

La propagation linéaire de son antenne couvre entièrement la bande passante du système, optimisant son lancement et la sensibilité de réception. Cela améliore considérablement la stabilité du système et renforce ses capacités d'antibrouillage passif.



Chaque émetteur possède son propre ID. Lorsque l'émetteur est en liaison avec le récepteur, l'ID est transmis et sauvegardé par le récepteur. Lors de sa mise en route, le système ne fonctionne que si l'ID correspond. Cette propriété augmente considérablement la capacité d'antibrouillage et optimise la stabilité du système.



Le système est également équipé de composants à faible consommation et le circuit intégré du récepteur est extrêmement sensible. L'émetteur transmet un signal par intermittence, ce qui a pour conséquence de réduire la consommation et d'améliorer le fonctionnement. En comparant ce système à un autre système FM ordinaire, la consommation est divisée par dix.

6. Indications pour le chargement des piles



Si votre émetteur ou récepteur fonctionne avec des piles à hydrure métallique de nickel ou nickel-cadmium, vous devez les contrôler avant toute utilisation. Si une énergie trop basse est disponible, ceci peut entraîner un contrôle insuffisant ou une perte de contrôle, et mener ainsi à des accidents. De ce fait, charger immédiatement, dès que la pile présente trop peu de tension.



Si vous utilisez des piles à hydrure métallique de nickel ou nickel-cadmium rechargeables, veuillez utiliser le chargeur de notre société. Si la tension est trop élevée, ceci peut mener à une surchauffe et causer un incendie. Coupez immédiatement l'alimentation électrique après le chargement. Si vous n'utilisez pas la télécommande sur une longue durée, veuillez retirer les piles de l'émetteur, sans quoi elles endommagent les piles du modèle et peuvent se décharger.

6.01 Chargeur de l'émetteur

- Placer les piles avec la bonne polarité dans l'émetteur et fermer le compartiment à piles.
- Relier le chargeur au réseau électrique.
- Relier le chargeur à l'émetteur.
- Interrompre immédiatement l'alimentation électrique une fois le processus de chargement terminé.

7. Paramètres de l'émetteur

Spécifications:

- Canaux : 3
- Type de modèle : voiture/bateau
- Puissance HF : pas plus de 10 mW
- Modulation : GFSK
- Type de code : AFHDS
- Sensibilité : 1024
- Avertissement piles : oui (moins de 9,5 V)
- Connexion DSC : oui (3,5 mm)
- Connexion pour le chargeur : oui
- Puissance : 12 VDC (1,5 AA x8)
- Poids : 395 g
- Longueur d'antenne : 26 mm
- Dimensions : 154 x 127 x 270 mm
- Couleur : noir
- Certificat CE (0678) FCC



8. Paramètres du récepteur



Spécifications:

- Canaux : 3
- Type de modèle : voiture/ bateau
- Sensibilité du récepteur HF : -105 dBm
- Modulation: GFSK
- Sensibilité : 1024
- Sécurité intégrée : oui (canal 2)

- Port associé : oui (canal 3)
- Sortie tension : oui (VCC)
- Puissance : 4,5 – 6,5 VDC (1,5 V x4)
- Poids : 5 g
- Longueur d'antenne : 26 mm
- Dimensions : 37,6 x 22,3 x 13 mm
- Couleur : noir
- Certificat : CE (0678) FCC

9. Connectivité du récepteur

9.01 Installation lors de l'utilisation d'un régulateur de moteur

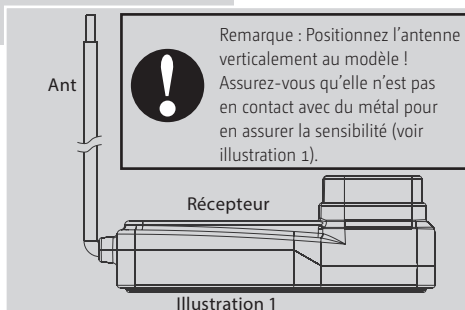
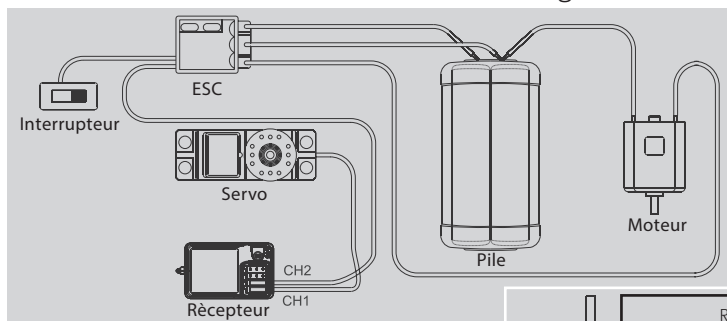

9.02 Installation des modèles à gaz

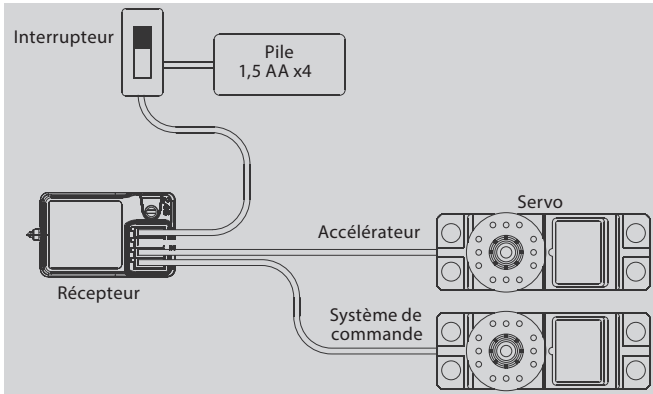

10. 2,4 GHz Indications d'utilisation

9.01 Réglage

Etant donné que nos produits sont déjà réglés en usine, vous ne devez pas le faire vous-même. Si vous souhaitez régler le récepteur avec les autres émetteurs ou avec un nouvel émetteur ou récepteur, veuillez procéder aux étapes suivantes :

- Placez les piles dans l'émetteur 2,4 GHz et éteignez-le.
- Raccordez le câble de liaison à la connexion BINDING/canal CH 3 du récepteur (illustration 2).
- Reliez la batterie du récepteur avec la connexion VCC du récepteur. Les deux DEL clignotent en même temps, cela signifie que le récepteur se trouve en mode de réglage.
- Appuyez sur le bouton situé sur l'émetteur et maintenez-le appuyé, activez alors l'alimentation électrique.
- Observez les DEL sur le récepteur. Si elles ne clignotent plus, le processus de réglage a alors réussi. (Cette opération dure environ 5 sec.)

- Relâchez l'interrupteur pour le réglage sur l'émetteur et débranchez le câble.
- Raccordez la servo et testez-la.
- Si le test échoue, répétez l'opération ci-dessus.
- Si le test réussit, raccordez l'alimentation électrique au VCC et le processus de réglage est alors terminé.

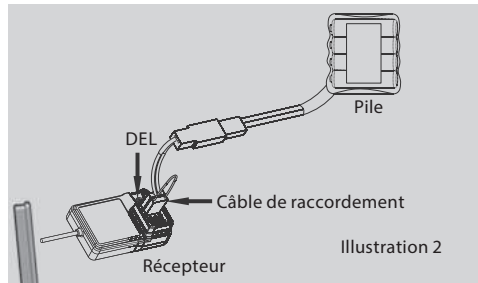

10.02 Mise en marche

- Reliez toutes les pièces.
- Activez l'alimentation électrique de l'émetteur.
- Raccordez l'alimentation électrique de l'émetteur.
- Le voyant DEL est allumé en permanence.
- Terminez et procédez à l'utilisation.

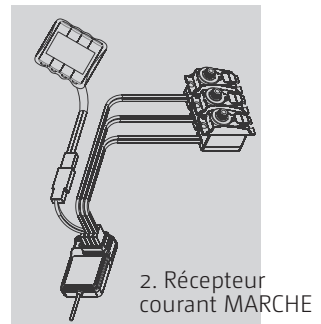
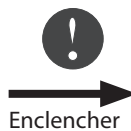

12. LCD - Explication du fonctionnement



12.01 L'affichage LCD

Fonction du bouton :

Tournez le bouton « ENTER » en sens inverse des aiguilles d'une montre : pour diminuer la valeur.

Tournez le bouton « ENTER » : pour augmenter la valeur.

12.02 L'écran

d'accueil

Affiche le numéro du modèle actuel et le nom de l'utilisateur.

Appuyez sur le bouton « ENTER », l'écran suivant apparaît (affichant la tension et le numéro du modèle).



L'écran suivant apparaît lorsque la tension est inférieure à 9,5 V.

« LOW POWER » (tension insuffisante) clignotera, et une alarme sonore retentira.

12.03 MODÈLE

Explication du fonctionnement :

La télécommande peut comprendre jusqu'à dix différents emplacements de mémoire. Chaque emplacement de mémoire peut contenir différentes programmations, pour pouvoir ainsi commander plusieurs véhicules sans devoir reprogrammer à chaque fois la télécommande.

Spécification paramètre :

Le premier modèle est le modèle « NO. 0 ». ACB est le nom du modèle, les données d'origine sont « FSO ».

Opération :

S'illumine l'émetteur et appuyez sur le bouton « OK », tournez ensuite vers la gauche ou vers la droite pour arriver au modèle souhaité.



Appuyez ensuite sur le bouton « OK » pour passer au menu suivant. Pendant ce temps, « 8 » se met à clignoter. Confirmez maintenant le modèle (10 possibilités de 0- 9).

Appuyez sur le bouton « OK » pour terminer l'exploitation suite à la saisie. Appuyez sur le bouton « Back » pour revenir au menu Démarrer.

12.04 NOM

Explication du fonctionnement :

Cette fonction vous permet d'affecter respectivement un numéro et un nom d'utilisateur (trois caractères) à la mémoire du modèle.

Spécification paramètre :

MODELE N : numéro de modèle

ABC : nom d'utilisateur

Opération:

Appuyez sur le bouton « Enter » et tournez-le jusqu'à ce que vous arriviez aux options de nom.

Appuyez à nouveau sur le bouton « Enter », la première lettre du nom d'utilisateur se met à clignoter. Tournez maintenant le bouton « Enter » pour régler une lettre ou un numéro souhaité. Pour passer



à la lettre suivante, appuyez sur le bouton « END ». Cette opération fonctionne exactement comme la précédente. Une fois les trois lettres/chiffres réglés, confirmez-les avec le « Bouton Enter ».

Appuyez sur le bouton « BACK » pour revenir à l'écran d'accueil.

12.05 REV

Explication de la fonction :

Cette fonction inverse le sens d'action des servos : La direction, l'accélération et le canal 3.

Caractéristiques des paramètres :

CHANNEL : Numéro de canal, de 1 à 3

REV : Inverse

NOR : Normal

Fonctionnement :

Appuyez sur le bouton « ENTER » et tournez-le afin de sélectionner l'option TRIM. La fonction qui a été choisie, clignotera. Choisissez le canal en tournant le bouton « ENTER », puis appuyez sur le bouton « END » (maintenant le « REV » ou « NOR » clignote).



Tournez le bouton « ENTER » afin de choisir « REV » ou « NOR ».

Ensuite, appuyez sur le bouton « END » afin de terminer le paramétrage.

Les autres paramétrages peuvent être établis de la même manière. Après avoir terminé de paramétrer les 3 canaux, appuyez sur le bouton « ENTER » pour revenir au menu.

Appuyez sur le bouton « BACK » afin de revenir sur l'écran d'accueil.

12.06 E. point

Explication de la fonction :

Cette fonction permet d'ajuster l'angle de direction droit et gauche, de régler les valeurs gaz et frein ainsi que les 3 canaux des servos haut et bas, cette dernière valeur est réglée lors du paramétrage de la liaison. C'est une fonction qui permet de corriger l'angle de direction droit et gauche lorsque celui-ci est différent de l'angle préprogrammé.

Caractéristiques des paramètres :

CHANNEL : Numéro de canal, de 1 à 3.

100% : Valeur de sortie. Plage de réglage : 0-120%
(la valeur initiale est de 100%).

← : Gauche, en avant ou droite, en arrière (à sélectionner au volant ou à la commande de l'accélérateur)

Fonctionnement :

Appuyez sur le bouton « ENTER » et tournez-le afin de sélectionner l'option TRIM. La fonction qui a été choisie, clignotera. Choisissez le canal en tournant le bouton « ENTER », puis appuyez sur le bouton « END » (maintenant l'icône clignote). Tournez le bouton « ENTER » afin d'ajuster la valeur. Ensuite, appuyez sur le bouton « END » afin de terminer le paramétrage. Les autres paramétrages peuvent être établis de la même manière. Après avoir terminé de paramétrer les 3 canaux, appuyez sur le bouton « ENTER » pour revenir au menu.

Appuyez sur le bouton « BACK » afin de revenir sur l'écran d'accueil.



12.07 TRIM

Explication du fonctionnement :

Utilisez cette fonction pour régler la position neutre de la direction, du gaz et le canal 3 de la servo.

Spécification paramètre :

Kanal: Numéro du canal 1-3

R30 : direction ou 3e canal à droite, plage de réglage :
0 - 30 (valeur de départ NOO)

L30 : direction ou 3e canal à gauche, plage de réglage :
0 - 30 (valeur de départ NOO)

F30 : gaz vers l'avant, plage de réglage :
0 - 30 (valeur de départ NOO)

B30 : gaz vers l'arrière, plage de réglage :
0 - 30 (valeur de départ NOO)

Opération:

Appuyer sur le bouton « Enter » et tournez-le pour sélectionner l'option TRIM. La fonction sélectionnée clignote.

Sélectionnez le canal en tournant le bouton « Enter ». Appuyez ensuite sur le bouton « END » (maintenant le réglage clignote). Réglez le mouvement assisté en tournant le bouton « Enter ». Appuyez ensuite sur le bouton « END » pour quitter le réglage. Le reste peut être effectué de la même manière. Une fois le réglage des trois canaux terminé, appuyez sur le bouton « Enter » pour revenir à l'écran de menu. Appuyez sur le bouton « BACK » pour revenir à l'écran d'accueil.

12.08 D/R

Explication de la fonction :

En réglant la fonction dual rate, vous pouvez limiter la course de chaque canal, individuellement.



Caractéristiques des paramètres :

CHANNEL : numéro de canal, de 1 à 3.

100% : Dual rate, lorsque vous souhaitez augmenter la course du servo, tournez le bouton afin d'augmenter la valeur. Lorsque vous souhaitez diminuer la course du servo, tournez le bouton afin de diminuer la valeur.

0% signifie qu'il n'y a pas de signal de sortie, 100% signifie que le signal de sortie est à son maximum.

Plage de réglage : 0 100% (la valeur initiale est de 100%).

Fonctionnement :

Appuyez sur le bouton « ENTER » et tournez-le afin de sélectionner l'option D/R. La fonction qui a été choisie, clignotera. Choisissez le canal en tournant le bouton « ENTER », puis appuyez sur « END ». Ensuite, appuyez sur le bouton « END » afin de terminer le paramétrage. Les autres paramétrages peuvent être établis de la même manière.

Après avoir terminé de paramétrer les 3 canaux, appuyez sur le bouton « ENTER » pour revenir au menu.

Appuyez sur le bouton « BACK » afin de revenir sur l'écran d'accueil.

12.09 EXP

Explication de la fonction :

Cette fonction permet de changer la sensibilité des 3 canaux commandant les servos de la direction autour de la position neutre. Elle permet d'optimiser la réponse en accord avec la demande de l'utilisateur.



Caractéristiques des paramètres :

CHANNEL : Numéro de canal, de 1 à 3

100% : Valeur exponentielle (EXP) pour la direction, lorsque vous souhaitez une conduite dynamique. Tournez le bouton afin d'augmenter la valeur. Si vous désirez une conduite moins dynamique, tournez le bouton dans le sens opposé afin de diminuer la valeur.

Plage de réglage : -100% 0 +100%
(la valeur initial étant 100%).

Fonctionnement :

Appuyez sur le bouton « ENTER » et tournez-le afin de sélectionner l'option EXP. La fonction qui a été choisie, clignotera. Sélectionnez le canal en tournant le bouton « ENTER », puis appuyez sur le bouton « END » (le pourcentage clignotera). Tournez le bouton « ENTER » afin d'ajuster la valeur. Ensuite, appuyez sur le bouton « END » afin de terminer le paramétrage. Les autres paramétrages peuvent être établis de la même manière. Après avoir effectué le paramétrage des 3 canaux, appuyez sur le bouton « ENTER » pour revenir au menu.

Appuyez sur « BACK » afin de revenir sur l'écran d'accueil.

12.10 ABS

Explication du

Pendant l'utilisation des freins, il peut arriver que les roues se bloquent. Il peut arriver que l'auto ne puisse plus être contrôlée. Ceci peut être évité grâce à un mouvement de freinage pulsé. L'effet de la fonction ABS est semblable à celui des vraies voitures.



Spécification paramètre :

CHANNEL : uniquement dans le numéro de canal 2

OFF : la fonction A.B.S est désactivée.

SLW : impulsion plus lente

NOR : impulsion normale

FST : impulsion plus rapide

Astuce: ces données automatiques varient de servo à servo. Le meilleur choix est le type adapté pour votre véhicule.

Opération :

Appuyez sur le bouton « Enter » et tournez-le pour sélectionner l'option ABS. La fonction sélectionnée clignote. Appuyez sur le bouton « ENTER » pour régler la fonction ABS. Il existe 4 réglages : AUS, SLW, NOR, FST. Appuyez sur le bouton « Enter » pour revenir à l'écran de menu. Appuyez sur le bouton « BACK » pour revenir à l'écran d'accueil.

13. Fonctionnement de l'émetteur

13.01 Contrôle de la direction

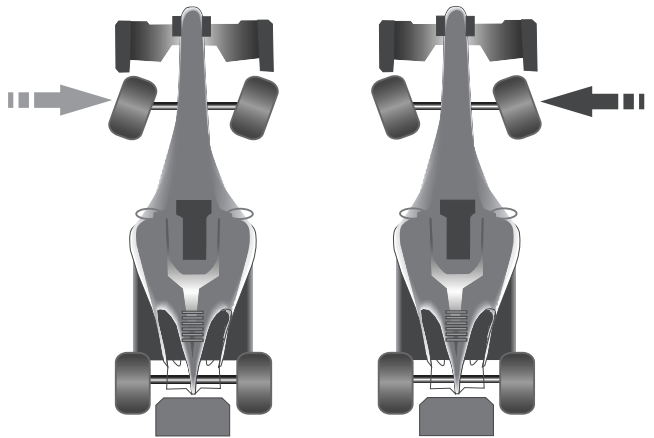

Explication de la fonction :

Cette fonction permet de vérifier la direction. Lorsque vous tournez le volant à droite, les roues avant du véhicule tournent à droite (voir l'illustration). Lorsque vous tournez le volant à gauche, les roues avant du véhicule tournent à gauche (voir l'illustration).

Fonctionnement :

Utilisez le bouton D/R afin de régler le dual rate de la direction.

13.02 Contrôle de l'accélérateur



Explication de la fonction :

Cette fonction permet de vérifier la vitesse de l'accélérateur. Lorsque vous tirez la gâchette vers l'arrière, le véhicule avancera (voir l'illustration). Lorsque vous poussez la gâchette, le véhicule freinera ou reculera (cela dépend du ESC), (voir l'illustration).

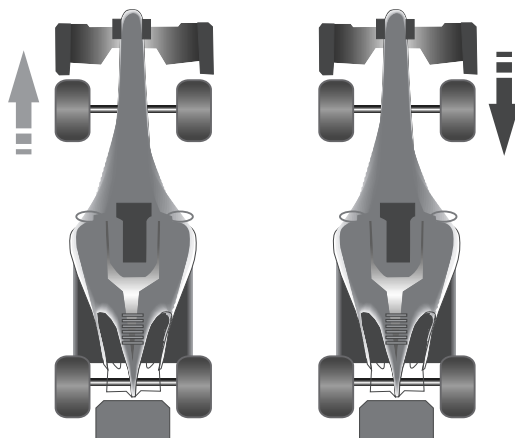

Fonctionnement :

Effectuez la vérification lorsque l'appareil est sous tension, en actionnant la gâchette vers l'avant et vers l'arrière.

14. La fonction sécurité intégrée

1. Fonction

Le but de la sécurité intégrée est de prévenir la conduite incontrôlée d'un véhicule ou d'un bateau RC. Si le récepteur ne reçoit aucun signal de la commande d'accélérateur, le paramétrage de l'accélérateur revient à son réglage d'origine.

2. Paramétrage

- Activez l'interrupteur de l'émetteur.
- Activez l'interrupteur du récepteur, la LED s'allumera.
- Ajustez l'accélérateur de l'émetteur, arrêtez et maintenez le véhicule/bateau à l'arrêt.
- Appuyez sur le bouton « SETTING » sur le récepteur (tel qu'illustré sur l'image ci-dessous). La LED clignotera, puis s'éteindra au bout de 3 secondes, ce qui signifie que le paramétrage est terminé.

3. Essais

- Activez l'interrupteur de l'émetteur.
- Activez l'interrupteur du récepteur.
- Éteignez l'émetteur à l'aide de l'interrupteur.
- Le servo de l'accélérateur reviendra automatiquement sur le paramétrage d'origine.
- Le paramétrage à réussi, si la procédure décrite ci-dessus a été effectuée.



CR3P 3-Kanal Funkfernsteuerung 2,4 GHz

Bedienungsanleitung

Inhalt

- | | |
|---|---------------------------------------|
| 1. Einführung | 9. Konnektivität des Empfängers |
| 2. Service | 10. Bedienungsanleitung 2,4 GHz |
| 3. Besondere Symbole | 11. Bestandteile des Senders |
| 4. Sicherheitshinweise | 12. LCD Funktionserklärung |
| 5. AFHDS Automatic Frequency Hopping Digital System | 13. Hinweise zur Funktion des Senders |
| 6. Aufladen der Batterien | 14. Fail Safe Funktion |
| 7. Senderparameter | |
| 8. Empfängerparameter | |

1. Einführung

Vielen Dank, dass Sie sich für eine 2,4 GHz Funkfernsteuerung entschieden haben. Wenn Sie das erste Mal ein Produkt dieser Art benutzen, lesen Sie diese Anleitung bitte sorgfältig und handeln Sie entsprechend der Betriebsanforderungen. Sollten Sie während der Nutzung Probleme haben, können Sie in dieser Betriebsanleitung nachschlagen. Bitte bewahren Sie diese Betriebsanleitung für späteren Gebrauch gut auf. Nochmals vielen Dank, dass Sie sich für unsere Produkte entschieden haben.

2. Services

Sollten Sie während der Nutzung Probleme haben, sehen Sie in der Betriebsanleitung nach. Sollte sich das Problem nicht lösen lassen, können Sie unsere Händler kontaktieren.

3. Besondere Symbole

Bitte achten Sie genau auf die folgenden Symbole, wenn sie in der Betriebsanleitung auftauchen und lesen Sie hier ihre Bedeutung nach.

4. Sicherheitshinweise



Nicht bei Nacht oder bei schlechtem Wetter wie Regen oder Gewitter fahren, da dies das Sendersignal stört. Dadurch können Sie die Kontrolle verlieren und es kann zu Unfällen kommen.



Stellen Sie vor dem Fahren sicher, dass die Bewegungen des Modells mit den Bewegungen des Joysticks übereinstimmen. Sollten sie nicht übereinstimmen, bitte vor dem Fahren die Einstellungen ändern.



Sie müssen vor dem Einsatz den Kanal des Gashebels (ch2) und den Schiebeschalter auf die niedrigste Position bringen. Dann den Sender einschalten und anschließend den Empfänger anschließen.



Zum Herunterfahren, schalten Sie erst den Empfänger und dann den Sender aus. Falls Sie dies verkehrt herum ausführen, kann es passieren, dass das Fahrzeug unkontrolliert handelt und es zu Beschädigungen kommen kann.

5. AFHDS automatic frequency hopping digital system

AFHDS (Automatic Frequency Hopping Digital System), wurde für alle Fernsteuerungsmodell Liebhaber entworfen und ist patentiert. Das System ist für alle Fernsteuerungen entwickelt, um eine gute aktive und passive Störungsmindeung zu erzielen.

Der Stromverbrauch ist dazu noch sehr gering bei hoher Sensibilität

des Empfängers.

Nach extremen Tests von Ingenieuren ist AFHDS heute eines der besten Systeme, die auf dem Markt verfügbar sind.

Spezifikationen:

HF-Bereich: 2,40 bis 2,48356 GHz
Bandbreite: 500 Hz
Band Summe: 160
HF-Leistung: weniger als 20 dBm
2,4 GHz System: AFHDS
Code-Typ: GFSK
ANT Länge: 26 mm
RX Empfindlichkeit: -105 dBm



Das System arbeitet zwischen 2,4 GHz bis 2,4835 GHz, d.h. es können bis zu 160 Frequenzpunkte ausgewählt werden. Jedes System benutzt 16 Frequenzpunkte und 160 verschiedene „Frequenz hoppings“. Bei jedem Anschalten der Funke, wird ein bestimmter Frequenzpunkt ausgewählt, dann kann das System eine passive Störung vermeiden.



Das System verwendet eine feine Sendefrequenzabstimmung und deckt die ganze Bandbreite der Antenne ab. Das System wird effizienter und sensibler. Es verstärkt die Systemstabilität und verstärkt die „Anti-Jamming“ Wirkung.



Jeder Sender hat seine eigene ID. Wenn der Sender mit dem Empfänger kommuniziert, wird die ID des Senders im Empfänger übertragen und gespeichert. Das System arbeitet nur, wenn die IDs übereinstimmen und wenn der Empfänger eingeschaltet ist. Dies erhöht gewaltig die Vermeidung von passiven Störungen des Systems. Es arbeitet stabil.



Das System verwendet Bauteile mit niedrigem Stromverbrauch. Der eingebaute Chip im Empfänger ist sehr feinfühlig; zusätzlich wird eine Intervall-Übertragungsrate verwendet, das die Übertragungsenergie reduziert und die Wirkung verbessert. Desweiteren verbraucht das System nur ein zehntel der normalen FM Frequenz.

6. Hinweise zum Aufladen der Batterien



Wenn Ihr Sender oder Empfänger mit wiederaufladbaren Nickel-Cadmium- oder Nickel-Metallhydridbatterien funktioniert, müssen Sie diese vor Verwendung überprüfen. Sollte zu wenig Energie vorhanden sein, kann dies zu ungenügender Kontrolle oder Kontrollverlust und damit zu Unfällen führen. Daher bitte sofort laden, wenn die Batterie zu wenig Spannung hat.



Wenn Sie wiederaufladbare Nickel-Cadmium- oder Nickel-Metallhydridbatterien verwenden, nutzen Sie bitte das Ladegerät unserer Firma. Sollte die Spannung zu hoch sein, kann dies zu Überhitzung führen und ein Feuer verursachen. Die Stromversorgung sofort nach dem Laden unterbrechen. Wenn Sie die Fernsteuerung länger nicht verwenden, nehmen Sie bitte die Batterien aus dem Sender, da sie sonst die Batterien des Modells beschädigen und entladen könnten.

6.01 Senderladegerät

- Die Batterie mit der richtigen Polung in den Sender einsetzen und das Batteriefach schließen.
- Das Ladegerät mit dem Stromnetz verbinden.
- Das Ladegerät mit dem Sender verbinden.
- Die Stromversorgung sofort unterbrechen, wenn der Ladevorgang abgeschlossen ist.

7. Senderparameter

Spezifikationen:

- Kanäle: 3 Kanäle
- Modelltyp: Auto/Boot
- HF-Leistung: weniger als 10 mW
- Modulation: GFSK
- System type: AFHDS
- Empfindlichkeit: 1024
- Batteriewarnung: ja (weniger als 9,5 V)
- DSC-Anschluss: ja (3,5 mm)
- Anschluss für das Ladegerät: ja
- Leistung: 12 VDC (1,5 V x8)
- Gewicht: 395 g
- Antennenlänge: 26 mm
- Maße: 154 x 127 x 270 mm
- Farbe: schwarz
- Zertifikat: CE (0678) FCC



8. Empfängerparameter



Spezifikationen:

- Kanäle: 3 Kanäle
- Modelltyp: Auto/Boot
- HF-Empfänger
- Empfindlichkeit: -105 dBm
- Modulation: GFSK
- Empfindlichkeit: 1024
- Failsafe: ja (Kanal 2)
- Binding Anschluss: ja (Kanal 3)
- Power Anschluss: ja (VCC)
- Leistung: 4,5 – 6,5 VDC (1,5 V x4)
- Gewicht: 5 g
- Antennenlänge: 26 mm
- Maße: 37,6 x 22,3 x13 mm
- Farbe: schwarz
- Zertifikat: CE (0678) FCC

9. Konnektivität des Empfängers

9.01 Anordnung, wenn ein Fahrtenregler verwendet wird

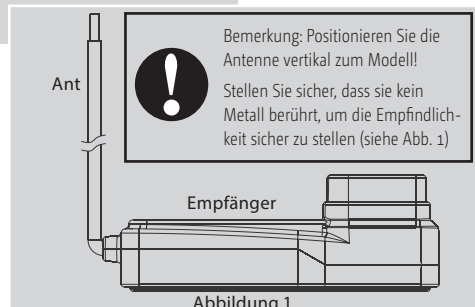
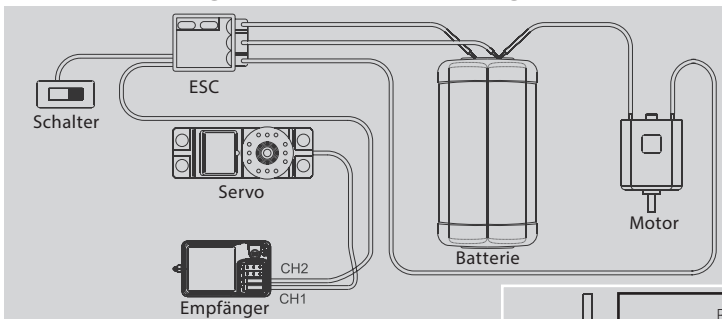

9.02 Anordnung für Verbrennermodelle

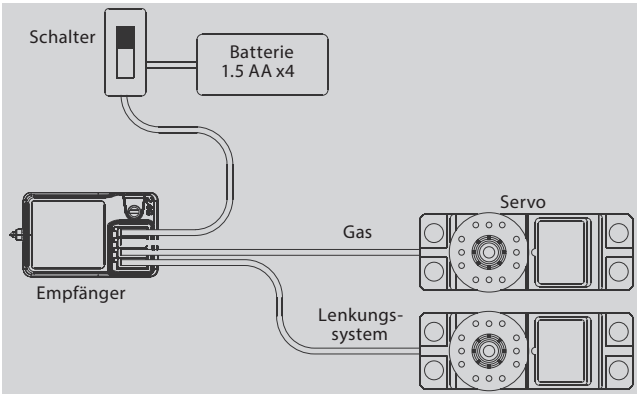

10. 2,4 GHz Bedienungshinweise

10.01 Abstimmen

Da unsere Produkte bereits in unserem Werk aufeinander abgestimmt werden, müssen Sie das nicht selbst machen. Möchten Sie den Empfänger mit anderen Sendern abstimmen oder einen neuen Sender oder Empfänger abstimmen, führen Sie bitte die folgenden Schritte aus:

- Setzen Sie die Batterien in den 2,4 GHz Sender ein und schalten Sie ihn aus.
- Schließen Sie das „BIND“ Kabel an den „BIND“ Anschluss des Empfängers an (Abb. 2)
- Verbinden Sie die Batterie des Empfängers mit einem freien VCC Anschluss des Empfängers. Gleichzeitig blinkt die rote LED, was bedeutet, dass sich der Empfänger im Abstimmungsmodus befindet.
- Drücken Sie den „BIND“ Knopf auf dem Sender und halten Sie ihn gedrückt, schalten Sie dann die Stromversorgung ein.
- Beobachten Sie die LED am Empfänger. Blinken diese nicht mehr, so ist der Prozess der Abstimmung erfolgreich abgeschlossen. (Dieser Prozess dauert bis zu 5 Sekunden).

- Lassen Sie den „BIND“ Knopf zum Abstimmen auf dem Sender los und stecken Sie das Kabel aus.
- Schließen Sie das Servo an und testen Sie ihn.
- Sollte der Test fehlschlagen, wiederholen Sie den obigen Vorgang.
- War der Test erfolgreich, schließen Sie die Stromversorgung an einen freien VCC Anschluss an und der Abstimmungsvorgang ist abgeschlossen.

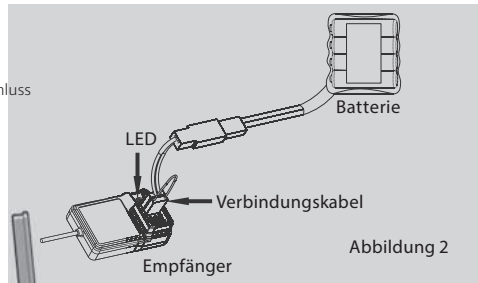

10.02 Einschalten

- Verbinden Sie alle Teile.
- Schalten Sie die Stromversorgung des Senders ein.
- Schließen Sie die Stromversorgung des Empfängers an.
- Das LED-Licht leuchtet durchgehend.

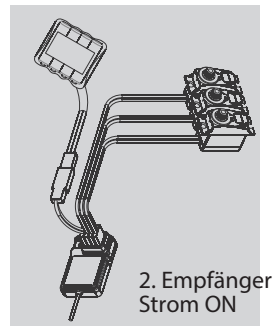

12. LCD Funktionserklärung

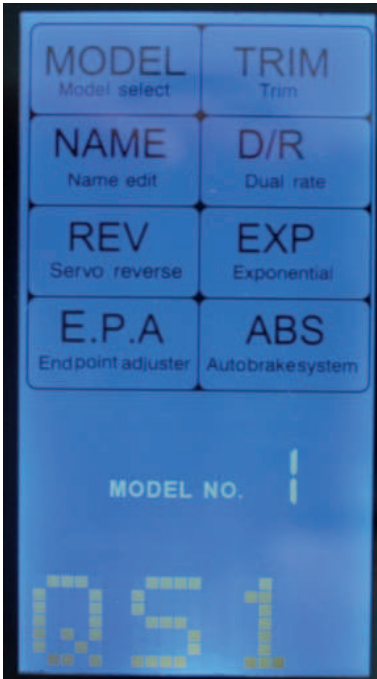

12.01. LCD Display

Tastenfunktionen

Drehen Sie die ENTER-Taste gegen den Uhrzeigersinn: Verringern Sie die Rate.

Drücken Sie die ENTER-Taste: Erhöhung der Rate

Drücken Sie die ENTER-Taste um das Menü zu wählen.

Drücken Sie die Taste BACK um zurück in das vorherige Menü zu gelangen.

Drücken Sie die ENDE-Taste um die Programmierung zu beenden.

12.02 Startfenster

Zeigt den aktuellen Modell- und Benutzernamen.

Drücken Sie die Eingabetaste, der Bildschirm zeigt die Spannungs- und Modellnummer an.



Folgender Bildschirm wird gezeigt, wenn die Spannung niedriger als 6,0 V ist.

Unter 4,8V wird „LOW POWER“ blinken und gleichzeitig ein Warnhinweis ertönen.

12.03 MODEL

Funktionserklärung:

Die Fernsteuerung kann mit zehn verschiedenen Speicherplätzen belegt werden. Jeder Speicherplatz kann mit verschiedenen Programmierungen belegt werden, um damit mehrere Fahrzeuge betreiben zu können ohne die Fernsteuerung jedes mal umzuprogrammieren.

Parameter-Spezifikation:

Das erste Modell ist das Modell „NO. 0“.

ACB ist der Name des Modells, die ursprünglichen Daten sind „FSO“.

Arbeitsvorgang:

Schalten Sie den Sender ein und drücken Sie die Schaltfläche „OK“, dann drehen Sie nach links oder rechts um zum gewünschten Modell



zu gelangen. Dann drücken Sie auf die „OK-Taste“ um in das nächste Menü zu gelangen. Während dessen fängt „8“ an zu blinken. Bestätigen Sie nun das Modell (10 Möglichkeiten von 0–9).

Drücken Sie die Taste OK, um den Betrieb nach der Eingabe zu beenden.

Drücken Sie den „Back“-Knopf um zum Startmenü zurückzukehren.

12.04 NAME

Funktionserklärung:

Diese Funktion ermöglicht es Ihnen, jeweils eine Zahl und einen Benutzernamen (drei Zeichen) dem Modell-Speicher zuzuordnen.

Parameter-Spezifikation:

MODELL Nr.: Modellnummer

ACB: Benutzername

Arbeitsvorgang:

Drücken Sie die „Enter“-Taste und drehen Sie diese, um zur Namens-option zu gelangen.

Drücken Sie erneut die „Enter“-Taste, der erste Buchstabe für den Benutzernamen blinkt nun. Drehen Sie nun an der „Enter“-Taste,



um einen gewünschten Buchstaben oder eine gewünschte Zahl einzustellen. Um zu dem nächsten Buchstaben zu gelangen drücken Sie die „END“-Taste. Dieser Vorgang funktioniert genau wie der vorherige. Wenn Sie nun alle drei Buchstaben/Zahlen eingestellt haben, bestätigen Sie diese mit der „Enter“-Taste“.

Drücken Sie nun die „BACK“-Taste, um zum Startbildschirm zurück-zukehren.

12.05 REV

Funktionserklärung:

Diese Funktion kehrt die Richtung der Tätigkeit des Servos um: Lenkung, Gas und Kanal 3.

Parameter-Spezifikation:

CHANNEL: Kanalnummer, 1–3

REV: Reverse

NOR: Normal

Arbeitsvorgang:

Drücken Sie die „Enter“-Taste und drehen Sie bis zur TRIM-Option. Die angewählte Funktion blinkt. Wählen Sie den Kanal, indem Sie die „Enter“-Taste drehen und drücken Sie dann „Ende“ (Jetzt wird „REV“ oder „NOR“ blinken).



Drehen Sie zur Auswahl von „REV“ oder „NOR“ die „Enter“-Taste. Betätigen Sie danach die „END“-Taste um die Einstellung zu beenden.

Die anderen Kanäle können in gleicher Weise durchgeführt werden. Nach Beendigung der Einstellung der drei Kanäle, drücken Sie die „Enter“-Taste, um zum Menü-Bildschirm zurückzukehren.

Drücken Sie die Taste „Zurück“, um zum Startfenster zu gelangen.

12.06 E. point

Funktionserklärung:

Verwenden Sie diese Funktion bei der Einstellung des linken und rechten Lenkwinkels. „Gas/Bremse“ Anpassung und Kanal 3 Servos hinauf/hinunter Bewegung, Betrag Einstellung während des Betriebs Verknüpfung Setup. Dient zur korrekten Lenkwinkleinstellung und Anpassung des „links“ und „rechts“ Lenkwinkels, wenn es einen Unterschied in den Parameter Daten gibt.

Parameter-Spezifikation:

CHANNEL: Kanalnummer, 1–3.

100%: Ausgangswert. Einstellbereich: 0 - 120%
(Ausgangswert von 100%).

← : Links, vorne oder rechts, hinten
(Wählen Sie durch Lenkrad oder Gashebel)

12.07 TRIM

Funktionserklärung:

Verwenden Sie diese Funktion, um die Neutralstellung der Lenkung, Gas und den Kanal 3 Servos einzustellen.

Parameter-Spezifikation:

Kanal: Kanalnummer 1 - 3

R30: Lenkung oder 3. Kanal rechts, Einstellbereich:
0 - 30 (Startwert ist NOO)

L30: Lenkung oder 3. Kanal links, Einstellbereich:
0 - 30 (Startwert ist NOO)

F30: Gas vorwärts, Einstellbereich:
0 - 30 (Startwert ist NOO)

B30: Gas rückwärts, Einstellbereich:
0 - 30 (Startwert ist NOO)

Arbeitsvorgang:

Drücken Sie die „Enter“-Taste und betätigen Sie den TRIM Schalter bis die ausgewählte Funktion anfängt zu blinken. Wählen Sie den Kanal, indem Sie die „Enter“-Taste und dann die „END“-Taste drücken (jetzt blinkt das Symbol). Drehen Sie die „Enter“-Taste, und stellen Sie die gewünschten Parameter ein. Anschließend, drücken Sie die „Ende“-Taste, um die Einstellungen abzuschließen. Der Rest kann in gleicher Weise durchgeführt werden. Nach Beendigung der Einstellung der drei Kanäle, drücken Sie die „Enter“-Taste, um zum Menü-Bildschirm zurückzukehren.

Drücken Sie die „Zurück“, um zum Startfenster zurückzukehren.



Arbeitsvorgang:

Drücken Sie die „Enter“-Taste und drehen Sie die „Enter“-Taste um die TRIM-Option auszuwählen. Die angewählte Funktion blinkt.

Wählen Sie den Kanal, indem Sie die „Enter“-Taste drehen. Drücken Sie nun die „END“-Taste (jetzt blinkt die Einstellung). Stellen Sie die Servobewegung ein, indem Sie die „Enter“-Taste drehen. Drücken Sie danach die „END“-Taste, um die Einstellung zu beenden. Der Rest kann in gleicher Weise durchgeführt werden. Nach Beendigung der Einstellung der drei Kanäle, drücken Sie die „Enter“-Taste, um zum Menü-Bildschirm zurückzukehren.

Drücken Sie die „BACK“-Taste, um zum Startbildschirm zu gelangen.

12.08 D/R

Funktionserklärung:

Mit der Dual Rate Funktion können Sie den max. Lenkwinkelanschlag des Fahrzeuges einstellen.



Parameter-Spezifikation:

CHANNEL: Kanalnummer 1–3.

100%: Dual Rate, wenn Sie den Servoweg erhöhen möchten, drehen Sie die Taste, um den Winkel zu erhöhen. Wenn Sie den Servoweg verkürzen möchten, drehen Sie den Knopf, um den Winkel zu verringern.

0% kein Signal-Output, 100% maximaler Signal-Output.

Einstellbereich: 0 100% (Ausgangswert von 100%).

Arbeitsvorgang:

Drücken Sie die „Enter“-Taste, um die D/R-Option zu wählen. Die angewählte Funktion wird blinken. Wählen Sie den Kanal indem Sie die „ENTER“-Taste drehen und drücken Sie dann „Ende“. Drücken Sie danach die „END“-Taste, um die Einstellung zu beenden. Der Rest kann in gleicher Weise durchgeführt werden.

Nach Beendigung der Einstellung der drei Kanäle, drücken Sie die „Enter“-Taste, um zum Menü-Bildschirm zurückzukehren.

Drücken Sie die „Zurück“, um zum Startbildschirm zu gelangen.

12.09 EXP

Funktionserklärung:

Diese Funktion wird verwendet, um die Empfindlichkeit des Lenkservos rund um die neutrale Position zu ändern. Der Benutzer kann nach Bedarf seine bevorzugten Einstellungen vornehmen.



Parameter-Spezifikation:

CHANNEL: Kanalnummer 1–3.

100%: Lenkung EXP Rate, wenn Sie eine aggressive Lenkung möchten.

Betrieb: Drehen Sie die „ENTER“-Taste, um die Rate zu erhöhen. Falls Sie eine weniger aggressive Lenkung möchten, drehen Sie den Regler nach links.

Einstellbereich: -100% 0 +100% (Ausgangswert von 100%).

Arbeitsvorgang:

Drücken Sie die „Enter“-Taste und wählen Sie die Option EXP. Die angewählte Funktion blinkt. Wählen Sie den Kanal, indem Sie die „Enter“-Taste drehen und drücken Sie dann die „END“-Taste. Drehen Sie die „Enter“-Taste, um den Parameter einzustellen. Danach drücken Sie die „END“-Taste, um die Einstellung zu beenden. Der Rest kann in gleicher Weise durchgeführt werden.

Nach Beendigung der Einstellung, drücken Sie die „Enter“-Taste, um zum Menü-Bildschirm zurückzukehren.

Drücken Sie die „Zurück“, um zum Startbildschirm zu gelangen.

12.10 ABS

Funktionserklärung:

Während der Anwendung der Bremsen, kann es passieren, dass die Räder sperren. Es kann passieren, dass das Auto außer Kontrolle gerät. Dies kann durch eine pulsierende Bremsbewegung ausgeschlossen werden.

Die Wirkung der A.B.S. Funktion ist ähnlich wie bei echten PKW's.



Parameter-Spezifikation:

CHANNEL: Nur in Kanalnummer 2

OFF: A.B.S. Funktion ist ausgeschaltet

SLW: Langsamer Puls

NOR: Normal Puls

FST: Schneller Puls

Tipp: Diese Auto Daten variieren von Servo zu Servo. Die beste Wahl ist der Typ, der für Ihr Fahrzeug geeignet ist.

Arbeitsvorgang:

Drücken Sie die „Enter“-Taste und drehen Sie sie, um die ABS-Option zu wählen. Die ausgewählte Funktion blinkt. Drücken Sie die „ENTER“ Taste, um die ABS-Funktion einzustellen. Es gibt 4 Einstellungen: AUS, SLW, NOR, FST.

Drücken Sie die „Enter“-Taste, um zum Menü-Bildschirm zurückzukehren.

Drücken Sie die „Back“-Taste, um zum Startbildschirm zu gelangen.

13. Hinweise zur Funktion des Senders

13.01 Lenkkontrolle

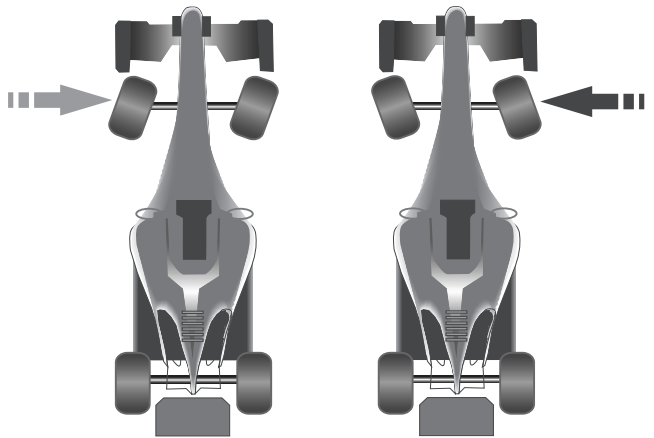

Einführung in die Funktionsweise:

Diese Funktion dient dazu, die Richtung zu kontrollieren. Wenn Sie das Steuer nach rechts drehen, drehen sich die Vorderräder nach rechts (siehe Bild), wenn Sie das Steuer nach links drehen, drehen sich die Vorderräder nach links (siehe Bild).

Nutzungsweise:

Stellen Sie den max. Lenkausschlag ein indem Sie den D/R Regler nach Ihren Wünschen einstellen.

13.02 Gas Kontrolle

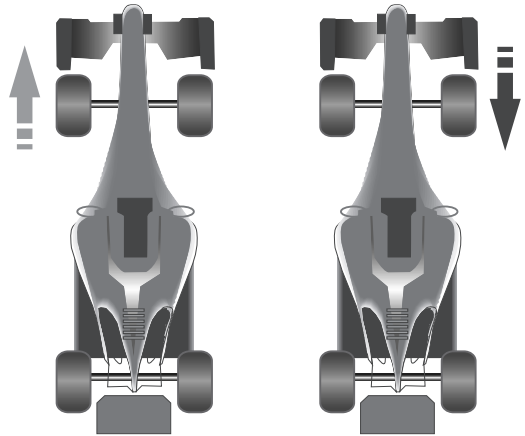

Einführung in die Funktionsweise:

Diese Funktion dient dazu, die Geschwindigkeit zu kontrollieren. Wenn Sie den Gashebel nach hinten ziehen, beschleunigt das Modell vorwärts (siehe Bild), wenn Sie den Gashebel nach vorn drücken, bremst das Modell oder fährt rückwärts (je nach unterschiedlicher ESC)(siehe Bild).

Nutzungsweise:

Um die Geschwindigkeit zu kontrollieren, den Gashebel nach vorn drücken oder zurückziehen, wenn die Fernsteuerung eingeschaltet wird.

14. Fail Safe Funktion

1. Funktion

Das Fail Safe soll verhindern, das Ihr RC-Car außer Kontrolle gerät bei auftretenden Empfangsstörungen. Falls der Empfänger kein Signal bekommt, dann wird die Gas-/Bremsstellung in die Bremsposition zurückgeführt und das RC-Auto kann somit nicht ausbrechen!

2. Einstellung

- Schalten Sie den Sender ein.
- Schalten Sie den Empfänger ein und die LED beginnt zu leuchten.
- Betätigen Sie am Sender die Bremsfunktion.
- Drücken Sie die „Setting“ Taste am Empfänger (siehe Bild). Die LED blinkt ca. 3 Sekunden. Hört das Blinken auf ist der Vorgang erfolgreich abgeschlossen

3. Testen

- Schalten Sie den Sender ein.
- Schalten Sie den Empfänger ein.
- Schalten Sie den Sender aus.
- Servo für Gas/Bremse steuert automatisch die voreingestellte Bremsposition an.
- Die Einstellung ist erfolgreich, wenn die oben genannten Positionen vollständig abgeschlossen sind.





ABSIMA GMBH
GIBITZENHOFSTRASSE 127A
D- 90443 NUERNBERG
GERMANY

www.absima.com